

1

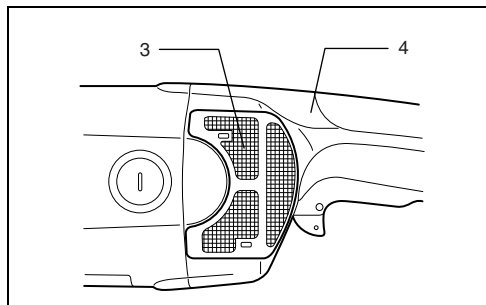

2

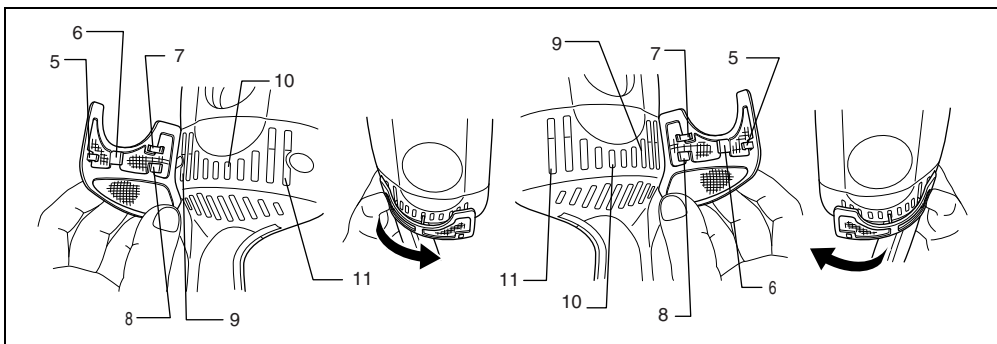

3

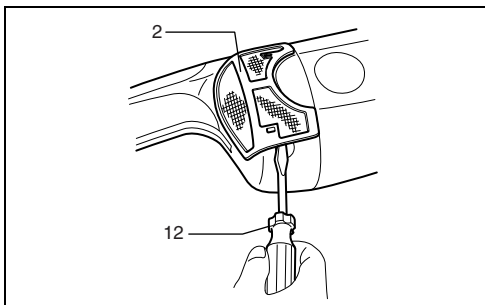

4

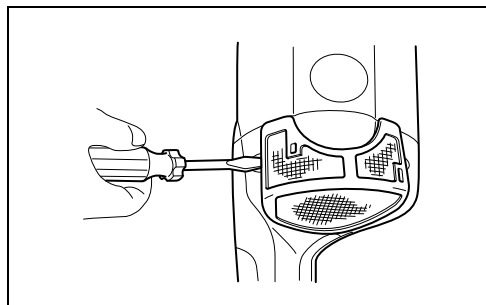

5

ENGLISH

Installing or removing dust cover attachment

(Applicable to Models GA7020, GA7020S, GA9020, GA9020S, GA7021, SA7021, GA7030, GA7030S, GA9030, GA9030S, GA7031, GA9031, SA9031, GA9020R, GA7020R, GA9030R, GA7030R, GA9040R, GA7040R, GA7040S, GA9040S)

- 1 Handle R
- 2 Dust cover attachment R
- 3 Dust cover attachment L
- 4 Handle L
- 5 Hook B
- 6 Rib B
- 7 Rib A
- 8 Hook A
- 9 Vent A
- 10 Vent B
- 11 Vent C
- 12 Screwdriver

⚠ CAUTION:

- Always be sure that the tool is switched off and unplugged before installing or removing the dust cover attachments. Failure to do so causes damage to the tool or a personal injury.
 - Clean the dust cover attachments when the flow of the air through the dust cover attachments becomes obstructed with built up dust or foreign matters. Continued operation in such a condition may damage the tool.
 - When removing the dust cover attachments, forcing it up without unhooking hook A or B may break hooking part.
1. Dust cover attachment R/L are respectively installed on the handles R/L with the sides shown in the Fig. 1 and 2 facing toward the tool.
 2. To install the attachments, insert hook A and rib A into vent A lightly. (Fig. 3)
 3. Insert rib B into vent B and hook B into vent C in order.
 4. Press the entire part as far as it will go.
 5. To remove, lift it up by using a slotted bit screwdriver near the hook B. (Fig. 4)
 6. Also lift it up near the hook A. (Fig 5)

FRANÇAIS

Installation ou retrait du capuchon anti-poussière

(S'applique aux modèles GA7020, GA7020S, GA9020, GA9020S, GA7021, GA7030, GA7030S, GA9030, GA9030S, GA7031, GA9031, SA9031, GA9020R, GA7020R, GA9030R, GA7030R, GA9040R, GA7040R, GA7040S et GA9040S.)

- 1 Poignée D
- 2 Capuchon anti-poussière D
- 3 Capuchon anti-poussière G
- 4 Poignée G
- 5 Crochet B
- 6 Nervure B
- 7 Nervure A
- 8 Crochet A
- 9 Sortie d'air A
- 10 Sortie d'air B
- 11 Sortie d'air C
- 12 Tournevis

⚠ ATTENTION :

- Assurez-vous toujours que l'outil est hors tension et débranché avant d'installer ou de retirer le capuchon anti-poussière. Il y a risque de dommages à l'outil et de blessure si cette directive est ignorée.
 - Nettoyez les capuchons anti-poussière lorsque la poussière accumulée ou des corps étrangers y bloquent la circulation de l'air. Vous risquez d'endommager l'outil si vous poursuivez l'utilisation dans de telles conditions.
 - Vous risquez de casser les capuchons anti-poussière en les retirant si vous les forcez sans désengager le crochet A ou B.
1. Les capuchons anti-poussière D/L s'installent respectivement sur les poignées D/L avec les faces indiquées sur les figures 1 et 2 orientées vers l'outil.
 2. Pour installer les capuchons, insérez légèrement le crochet A et la nervure A dans la sortie d'air A. (Fig. 3)
 3. Insérez la nervure B dans la sortie d'air B et le crochet B dans la sortie d'air C, dans cet ordre.
 4. Enfoncez l'ensemble de capuchon le plus profondément possible.
 5. Pour le retirer, soulevez-le près du crochet B à l'aide d'un tournevis à tête fendue (Fig. 4).
 6. Soulevez-le également près du crochet A. (Fig. 5)

DEUTSCH

Montage und Demontage des Staubfängers

(Anwendbar auf die Modelle GA7020, GA7020S, GA9020, GA9020S, GA7021, SA7021, GA7030, GA7030S, GA9030, GA9030S, GA7031, GA9031, SA9031, GA9020R, GA7020R, GA9030R, GA7030R, GA9040R, GA7040R, GA7040S, GA9040S)

- 1 Griff R
- 2 Staubfänger R
- 3 Staubfänger L
- 4 Griff L
- 5 Raste B
- 6 Lamelle B
- 7 Lamelle A
- 8 Raste A
- 9 Lüftungsschlitze A
- 10 Lüftungsschlitze B
- 11 Lüftungsschlitze C
- 12 Schraubendreher

ACHTUNG:

- Schalten Sie das Werkzeug stets aus und ziehen Sie den Stecker, bevor Sie die Staubfänger einsetzen oder entfernen. Andernfalls kann es zu einer Beschädigung des Werkzeugs oder zu Verletzungen kommen
 - Reinigen Sie die Staubfänger, wenn der Luftstrom durch die Staubfänger durch angesammelten Staub oder Fremdkörper behindert wird. Fortgesetzter Betrieb unter solchen Bedingungen kann zu einer Beschädigung des Werkzeugs führen.
 - Wenn die Staubfänger bei ihrer Entfernung gewaltsam nach oben gezogen werden, ohne zuvor die Raste A oder B entriegelt zu haben, kann der Rastenbereich beschädigt werden.
1. Die Staubfänger R/L werden jeweils so an den Griffen R/L angebracht, dass die in Abb. 1 und 2 gezeigten Seiten zum Werkzeug gewandt sind.
 2. Zur Montage der Fänger müssen die Raste A und die Lamelle A vorsichtig in den Lüftungsschlitze A eingeführt werden. (Abb. 3)
 3. Führen Sie nacheinander die Lamelle B in den Lüftungsschlitze B und die Raste B in den Lüftungsschlitze C ein.
 4. Drücken Sie das gesamte Teil bis zum Anschlag hinunter.
 5. Zum Entfernen muss der Fänger mit Hilfe eines Schlitzschraubendrehers in der Nähe von Raste B angehoben werden (Abb. 4).
 6. Heben Sie ihn außerdem im Bereich der Raste A an (Abb. 5).

ITALIANO

Installazione o rimozione dell'accessorio coperchio antipolvere

(applicabile ai modelli GA7020, GA7020S, GA9020, GA9020S, GA7021, SA7021, GA7030, GA7030S, GA9030, GA9030S, GA7031, GA9031, SA9031, GA9020R, GA7020R, GA9030R, GA7030R, GA9040R, GA7040R, GA7040S, GA9040S)

- 1 Manico destro
- 2 Accessorio coperchio antipolvere destro
- 3 Accessorio coperchio antipolvere sinistro
- 4 Manico sinistro
- 5 Gancio B
- 6 Aletta B
- 7 Aletta A
- 8 Gancio A
- 9 Apertura di ventilazione A
- 10 Apertura di ventilazione B
- 11 Apertura di ventilazione C
- 12 Cacciavite

ATTENZIONE

- Prima di montare o smontare l'accessorio coperchio antipolvere accertarsi sempre che l'utensile sia spento e scollegato. In caso contrario, si potrebbe danneggiare l'utensile o subire lesioni personali.
 - Pulire gli accessori coperchio antipolvere quando il flusso d'aria che li attraversa si ostruisce a causa della polvere o di corpi estranei. Se si continua ad utilizzarli in tali condizioni, potrebbero danneggiarsi.
 - Durante la rimozione degli accessori coperchio antipolvere, forzarli senza sganciare i ganci A e B potrebbe provocare la rottura delle parti.
1. Gli accessori coperchio antipolvere destro/sinistro vanno installati rispettivamente sui manici destro/sinistro con i lati mostrati nelle Fig. 1 e 2 rivolti verso l'utensile.
 2. Per installare gli accessori, inserire con cautela il gancio A e l'aletta A nell'apertura di ventilazione A (Fig. 3).
 3. Inserire l'aletta B nell'apertura di ventilazione B e il gancio B nell'apertura di ventilazione C nell'ordine indicato.
 4. Premere completamente tutta la parte.
 5. Per rimuoverla, sollevarla inserendo la punta di un cacciavite piatto vicino al gancio B (Fig. 4).
 6. Sollevarla anche vicino al gancio A (Fig 5).

NEDERLANDS

De stofschermen aanbrengen en verwijderen

(van toepassing op de modellen GA7020, GA7020S, GA9020, GA9020S, GA7021, SA7021, GA7030, GA7030S, GA9030, GA9030S, GA7031, GA9031, SA9031, GA9020R, GA7020R, GA9030R, GA7030R, GA9040R, GA7040R, GA7040S, GA9040S)

- 1 Handgreep R
- 2 Stofscherm R
- 3 Stofscherm L
- 4 Handgreep L
- 5 Haak B
- 6 Rib B
- 7 Rib A
- 8 Haak A
- 9 Luchtuitstroomopening A
- 10 Luchtuitstroomopening B
- 11 Luchtuitstroomopening C
- 12 Schroevendraaier

LET OP:

- Controleer altijd of het gereedschap is uitgeschakeld en de stekker uit het stopcontact is getrokken alvorens de stofschermen aan te brengen of te verwijderen. Als u dit niet doet, kan dit leiden tot beschadiging van het gereedschap of persoonlijk letsel.
 - Maak de stofschermen schoon wanneer de luchtstroming door de stofschermen gehinderd wordt door opeengehoopt stof of andere verontreinigingen. Als u in een dergelijke situatie het gereedschap blijft gebruiken, kan het beschadigd raken.
 - Als u de stofschermen wilt verwijderen door ze omhoog te trekken zonder de haken A en B eerst los te maken, kunnen de haken afbreken.
1. De stofschermen R en L dienen te worden aangebracht op de handgrepen R respectievelijk L, zodanig dat de zijden afgebeeld in de afbeeldingen 1 en 2 naar het gereedschap zijn gericht.
 2. Om de stofschermen aan te brengen, steekt u haak A en rib A voorzichtig in luchtuitstroomopening A (zie afb. 3).
 3. Steek rib B in luchtuitstroomopening B en steek haak B in luchtuitstroomopening C, in die volgorde.
 4. Druk het gehele stofscherm zo ver mogelijk op het gereedschap.
 5. Om het stofscherm te verwijderen, steekt u een platkop Schroevendraaier in de opening naast haak B (zie afb. 4) en tilt u het stofscherm op.
 6. Til het stofscherm ook op bij haak A (zie afb. 5).

ESPAÑOL

Instalación o desmontaje del accesorio de cubierta contra el polvo

(Aplicable a los modelos GA7020, GA7020S, GA9020, GA9020S, GA7021, SA7021, GA7030, GA7030S, GA9030, GA9030S, GA7031, GA9031, SA9031, GA9020R, GA7020R, GA9030R, GA7030R, GA9040R, GA7040R, GA7040S, GA9040S)

- 1 Asidero derecho
- 2 Accesorio de cubierta contra el polvo derecho
- 3 Accesorio de cubierta contra el polvo izquierdo
- 4 Asidero izquierdo
- 5 Gancho B
- 6 Varilla B
- 7 Varilla A
- 8 Gancho A
- 9 Orificio de ventilación A
- 10 Orificio de ventilación B
- 11 Orificio de ventilación C
- 12 Destornillador

PRECAUCIÓN:

- Asegúrese siempre de que la herramienta esté apagada y desenchufada antes de instalar o extraer el accesorio de cubierta contra el polvo. De lo contrario, se puede dañar la herramienta o se pueden provocar lesiones personales.
 - Limpie el accesorio de cubierta contra el polvo cuando el flujo de aire a través de los accesorios de cubierta contra el polvo se obstruya por la acumulación de suciedad u objetos extraños. El uso continuado en ese estado puede dañar la herramienta.
 - Si se retiran los accesorios de cubierta contra polvo, forzándola sin desenganchar el gancho A o B, se puede romper la pieza de gancho.
1. Los accesorios de cubierta contra el polvo izquierdo y derecho se instalan respectivamente en los asideros derecho e izquierdo, con los lados mostrados en las figuras 1 y 2 mirando hacia la herramienta.
 2. Para instalar los accesorios, inserte ligeramente el gancho A y la varilla A en el orificio de ventilación A. (Fig. 3)
 3. Inserte la varilla B en el orificio de ventilación B y el gancho B en el orificio de ventilación C en orden.
 4. Ejercer presión sobre toda la pieza hasta que encaje.
 5. Para desmontar el accesorio, levántelo utilizando un destornillador de punta plana cerca del gancho B. (Fig. 4)
 6. Levántelo también cerca del gancho A. (Fig 5)

Makia Corporation

884635A976